

产品信息

环形空间密封剂 Hydrocord™ UKP 2K

专为波纹管 and 预绝缘管道而设计，是密封各种用途（天然气、水、污水）管道和压力和非压力地下水电缆渗透的最佳解决方案。压缩板由不锈钢制成。

Hydrocord™ UKP 2K 可拆卸 -

分体式，用于已安装的管道以及无法从管道末端安装密封剂的情况。

应用

Hydrocord™ UKP 2K

密封胶用于通过建筑物和构筑物的围护结构（通常是整体式或预制钢筋混凝土墙壁和天花板）对污水管网、供水、供热和其他网络的渗透进行密封和防水，以及用于密封渗透非开挖铺设管道情况下的网络。

密封件的工作原理是在拧紧连接结构的螺栓时，在压力钢板的压缩力的作用下，密封元件（橡胶芯）膨胀。

优点

- 经过验证，防水性能高达 5 bar;
- 安装不受环境温度影响；
- 仪器质量控制（扭矩扳手）；
- 气体和防水；
- 快速安装；
- 耐用性；
- 可定制任何尺寸和修改；
- 可针对与油和油产品的接触进行改性（由耐油和耐汽油橡胶制成）；
- 可与饮用水接触应用（用食品橡胶改性）；
- 可以对由硅橡胶制成的扩展工作温度范围（从-600C 至+ 2000c）进行修改。

“防水材料工厂“Hydrocord”有限公司，俄罗斯联邦，

叶卡捷琳堡，克雷斯廷斯基街 46 号，办公室 401

电话：+7 (343) 222-73-22

网站：Hydrocord.ru 邮箱:ukp@gydromix.ru,





注释

- 钻孔必须用环氧化合物处理；
- Hydrocord™ UKP 不应作为管道支撑；
- 管道必须居中并固定在专用管道支架上。

材料

环形空间密封 Hydrocord™ UKP 可由以下材料制成：

1. 三元乙丙橡胶（标准）；
2. 耐油和耐汽油橡胶（可选）；
3. 食品级橡胶（可选）；
4. 高温硅橡胶（可选）；

安装

1. 清洁孔（套筒、钻孔、外壳等）和管道；
2. 检查管道和孔径并与密封件直径进行比较；
3. 将 Hydrocord™ UKP 安装在管道上（对于分体式版关闭并将密封件组装在管道上）；
4. 将密封件插入孔中。
. 紧固螺栓的螺母必须朝向安装人员。
（建议安装密封件时确保在建筑物运行期间可以接触到紧固螺母）；
5. 使用扭矩扳手，以星形方式拧紧拉紧螺栓（如下图）。拧紧扭矩必须符合下表。
每个螺栓必须分几次拧紧，直到达到所需的扭矩，需要多次拧紧；
6. 允许在纵向坡度不超过 30（或不超过 50%。）的管道上安装密封剂。

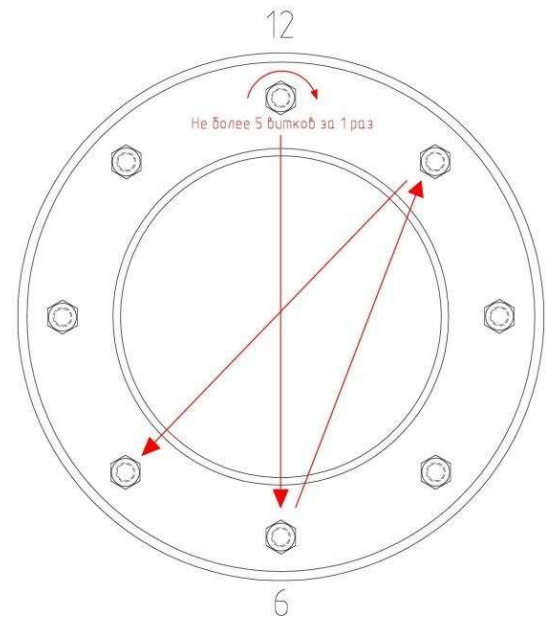

最大拧紧扭矩, Nm		
螺栓直径	标准管	薄壁预保温（波纹）管
M6	5Nm	5Nm
M8	10Nm（对于标准 I CD 和 2K 型）	8Nm（适用于标准 UKP 和 2K 型）
	20Nm（针对 UKP 单个版）	15Nm（适用于个别版本的 UK P）
M10	30Nm	22Nm
M12	36Nm	26Nm

螺栓直径	螺栓工具尺寸
M6	10mm
M8	13mm
M10	17mm
M12	19mm

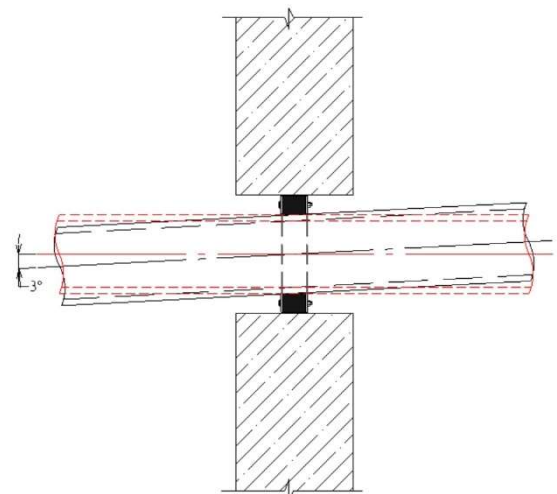

“防水材料工厂“Hydrocord”有限公司，俄罗斯联邦，

叶卡捷琳堡，克雷斯廷斯基街 46 号，办公室 401

电话：+7 (343) 222-73-22

网站：Hydrocord.ru 邮箱:ukp@gydromix.ru,





技术解决方案选项

环隙密封 Hydrocord™ UKP 可用于多种情况：

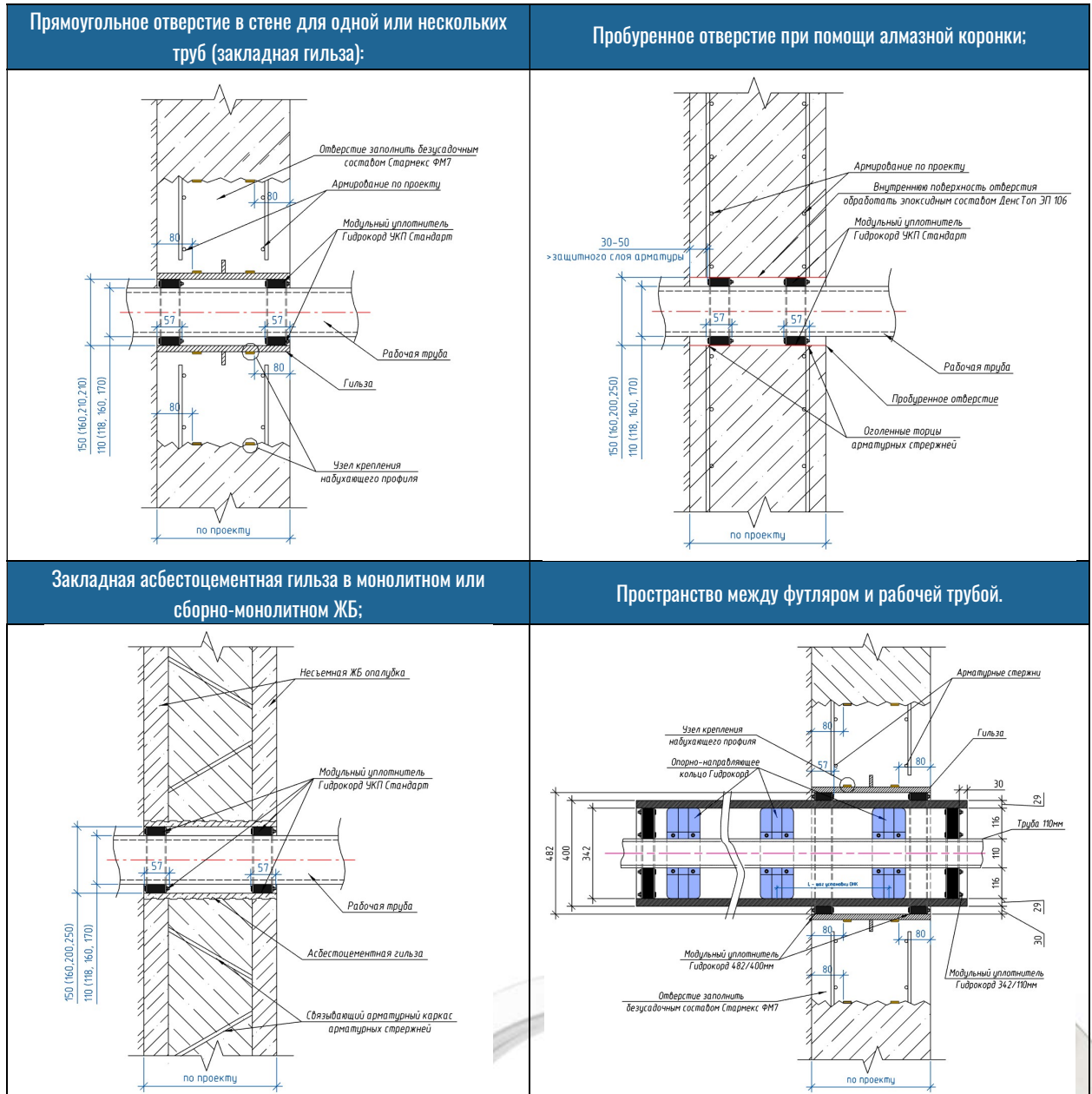

根据要求，Hydrocord 有限公司的设计部门可以为您的项目开发技术解决方案。

根据您的初始数据，我们的专家将开发一个项目，用于密封具有规范和详细节点的网络渗透。

典型解决方案专辑可以从我们网站“设计师专用”部分的链接下载



“防水材料工厂”Hydrocord 有限公司，俄罗斯联邦，

叶卡捷琳堡，克雷斯廷斯基街 46 号，办公室 401

电话：+7 (343) 222-73-22

网站：Hydrocord.ru 邮箱：ukp@gydromix.ru



产品网站